

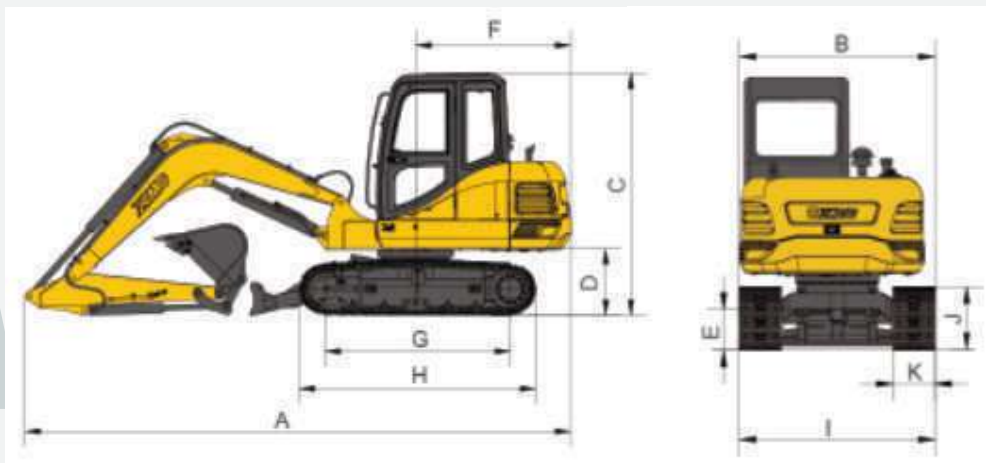

EXCAVADORA COMPACTA XE60DA



- A.** Longitud total: 5.86 m.
- B.** Amplitud total: 1.92 m.
- C.** Altura total: 2.58 m.
- D.** Alto de la plataforma: 0.71 m
- E.** Distancia del suelo al eje:
0.38 m.
- F.** Espacio libre de contrapeso:
1.44 m.
- G.** Distancia entre ejes: 1.99 m.
- H.** Longitud de las orugas: 2.25 m.
- J.** Distancia mínima al suelo:
0.53 m.
- K.** Ancho de la oruga: 0.4 m





Excavadora XE60DA Plus

Especificaciones técnicas

ARTÍCULO	UNIDAD	PARÁMETRO
Peso operativo	Kg	6010
Modelo del motor	-	4TNV94L Yanmar
Cilindraje del motor	cc	3.054
Potencia máxima	Hp/rpm	58/2100
Torque máximo	N.m/rpm	207.4/1000
Velocidad de desplazamiento	Km/h	4.2
Velocidad de giro	r/min	10
Fuerza de excavación del cucharón	kN	48.3
Fuerza del excavación del brazo	kN	32.5
Capacidad del tanque de combustible	Gal	29
Capacidad del tanque Hidráulico	Gal	22.4
Longitud del Boom	m	3.0
Longitud del Stick	m	1.6
Capacidad del balde	m ³	0.23

- A.** Máxima altura de excavación: 5.63 m
- B.** Máxima altura de descarga: 3.94 m
- C.** Máxima profundidad de excavación: 3.83 m
- D.** Profundidad máxima de corte para botón de nivel de 2.24 m: 2.68 m
- E.** Profundidad máxima de excavación de la pared vertical: 6.13 m
- F.** Radio máximo de excavación: 2.46 m
- G.** Radio mínimo de giro: 1.67 m

